



Duralis

le chauffe-eau durable
et universel



Plus fiable, la nouvelle gamme Duralis est conçue pour durer vraiment plus longtemps... Fabriqué en France, Duralis vous fait bénéficier de toute l'expertise Thermor : plus de 80 ans de savoir-faire et d'innovation.



ATOUS

▶ Équipé **ACi hybride** protection dynamique anticorrosion, pour s'adapter à tous les types d'eau. **TECHNOLOGIE BREVETÉE**

▶ Jusqu'à 8 % d'économies d'énergie grâce au thermostat de haute précision et à une isolation renforcée.

▶ Plus de tranquillité grâce à la garantie 5 ans cuve et pièces.

▶ Un encombrement optimisé : disponible au sol, au mur (horizontal et vertical) et en version compacte.



Par rapport à un chauffe-eau classique Thermor. Conditions d'emploi : concerne uniquement la cuve des appareils, sous réserve de l'utilisation de l'eau potable des réseaux conformes aux normes en vigueur ; avec un adoucisseur, la dureté de l'eau doit rester supérieure à 15°f.



230 V, 50 Hz



Fabriqué en France

Duralis, le chauffe-eau durable...

► **La durée de vie d'un chauffe-eau dépend de la qualité de l'eau.**

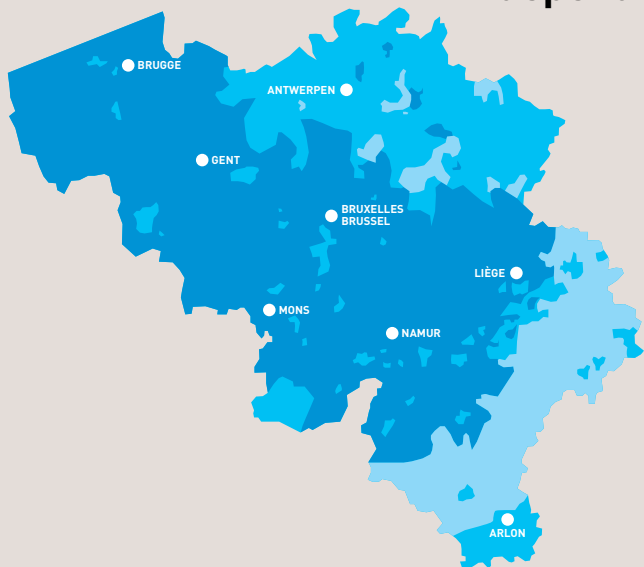

La qualité de l'eau se résume en 2 critères :

1/ Le degré TH.



L'eau est dure (de 15 à 50°f), soit entartrante, lorsqu'elle contient beaucoup de magnésium et de calcium. Ce qui est bénéfique pour la protection de la cuve.

Quand elle contient peu ou pas d'éléments protecteurs, l'eau est douce (de 0 à 14°f). Elle est donc agressive pour la cuve du chauffe-eau.

2/ La quantité de nitrates, chlorures, et sulfates.

Ces éléments accentuent la corrosion des métaux.

L'eau est alors très agressive pour la cuve du chauffe-eau.

-  Eau douce (<20°f)
-  Eau dure (20-30°f)
-  Eau très dure (>30°f)

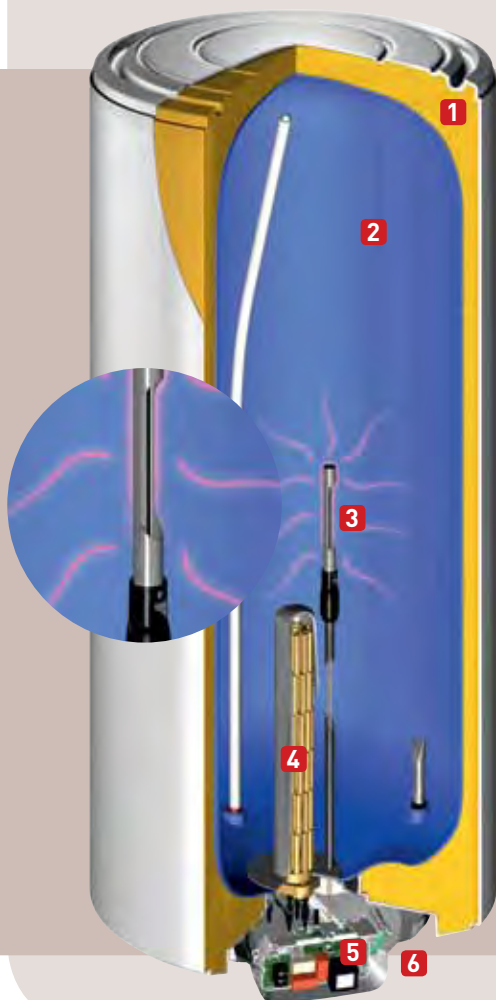

► **Conçu pour durer jusqu'à 2x plus longtemps !⁽¹⁾**



■ **Protection dynamique anticorrosion :**
combinaison de l'action de l'anode en titane inusable et de l'anode magnésium.

- Projection immédiate et uniforme du magnésium protecteur sur les parois de la cuve.
- Maintien permanent de la barrière protectrice grâce au courant imposé.



■ **Résistance stéatite protégée par un fourreau :**
limite le dépôt de tartre, changement de la résistance sans vidange.

- 1** Isolation thermique 0% CFC (polyuréthane)
- 2** Revêtement en émail
- 3** Anode ACI Hybride = anode en titane 130 mm enrobée de magnésium
- 4** Résistance stéatite
- 5** Carte électronique avec accu 6V
- 6** Facilitri

[1] Dans les eaux agressives, par rapport à un chauffe-eau classique Thermor. Conditions d'emploi : concerne uniquement la cuve des appareils, sous réserve de l'utilisation de l'eau potable des réseaux conformes aux normes en vigueur ; avec un adoucisseur, la dureté de l'eau doit rester supérieure à 15°f.



...et universel

POUR L'INSTALLATEUR

EXCLUSIF

► Gagner du temps pour le remplacement d'un chauffe-eau !

- **Interchangeabilité maximale avec le parc installé.**
- **Double entraxe 700/800 mm : 1^{er} système de fixation modulable des étriers.**

- **Plusieurs formats** pour répondre à toutes les configurations :
5 verticaux muraux diamètre 505 mm,
3 verticaux muraux diamètre 570 mm,
3 horizontaux et 3 stables.

- Gouttières **de préhension.**
- Capot **sur charnière.**

- **Repères de perçage** sur l'emballage.
- Livré avec un **raccord diélectrique.**
- **Un changement de tension (mono/tri) en moins de 2 minutes** avec **FACILITRI** (à partir de 150L et pour tous les horizontaux).
- Possibilité d'ajouter un **trépied universel.**



et en plus...

POUR LE DISTRIBUTEUR

- Une seule marque avec **Duralis**, la gamme la plus large du marché
- Des produits **livrés sur palette** (de 4 à 18 produits par palette).
- Des **outils marketing** pour dynamiser vos ventes.



JUSQU'À
8%
D'ÉCONOMIES
D'ÉNERGIE

POUR L'UTILISATEUR

- **Un chauffe-eau performant** : répond aux normes les plus exigeantes.
- Équipé d'un **thermostat électronique** de haute précision et d'une **isolation renforcée.**
- **Le savoir-faire** et **la qualité** d'une marque experte de la chaleur.



Dimensions et références

Capacité (L)	Puissance (W)	Consommation d'entretien (kWh/24h à 65°C)	Quantité d'ECS à 40°C (L) (V40) ⁽²⁾	Constante de refroidissement	Temps de chauffe	Dimensions (mm)						Poids à vide (kg)	Référence		
						entraxe		H sup		ø	H			B ₁	B ₂
						B ₁	B ₂	C ₁	C ₂						
ø 505 DURALIS - VERTICAUX MURAUX ÉTROITS															
50 ⁽¹⁾	1200	0,82	-	0,35	2h30	505	575	-	-	155	-	22	241 057		
75 ⁽¹⁾	1200	1,02	140	0,29	3h50	505	740	-	-	120	-	27	251 056		
100 ⁽¹⁾	1200	1,25	187	0,26	5h12	505	910	-	-	115	-	32	261 067		
150	1800	1,59	278	0,22	5h16	505	1240	800	-	145	-	41	271 083		
200	2400	1,94	375	0,19	5h20	513	1570	800	-	475	-	52	281 077		
ø 570 DURALIS - VERTICAUX MURAUX COMPACTS															
100	1200	1,15	183	0,24	5h42	570	745	-	-	135	-	32	861 410		
150	1800	1,43	277	0,20	5h21	570	1000	500	-	210	-	41	871 415		
200	2400	1,88	368	0,20	5h12	570	1255	800	700	265	165	52	881 420		
ø 575 DURALIS - STABLES															
150	1800	1,59	273	0,22	4h22	575	1005	270	-	160	-	40	272 038		
200	2400	1,81	383	0,19	4h45	575	1260	270	-	160	-	51	282 072		
250	3000	2,07	454	0,17	4h46	575	1500	270	-	160	-	69	282 074		
300	3000	2,50	573	0,18	5h46	575	1760	270	-	160	-	73	292 045		
ø 505 DURALIS - HORIZONTAUX															
100	1800	1,28	186	0,27	3h12	505	860	600	-	-	-	32	263 123		
150	1800	1,60	265	0,23	4h50	505	1180	800	-	-	-	41	273 124		
200	2100	2,06	381	0,22	5h17	505	1510	1050	-	-	-	50	283 118		

(1) Non kitables. (2) Quantité d'eau chaude mélangée à 40°C fournie par un appareil réglé à 65°C.



IP 24
(horizontal et stable)

IP 25
(vertical)



Fabriqué en France

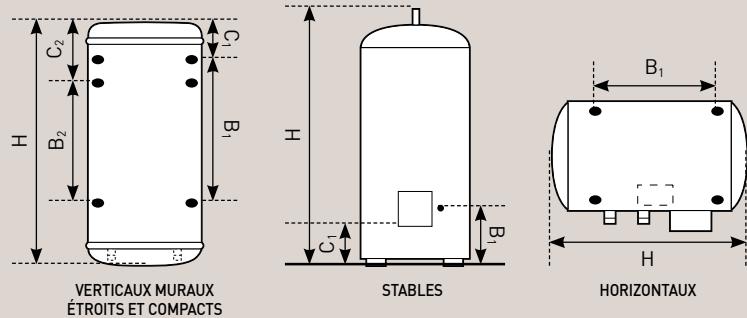

Thermor, l'expert en eau chaude sanitaire

- Un savoir-faire **depuis plus de 80 ans**, et des produits **fabriqués en France**.
- Une **marque leader** en rénovation et qui bénéficie d'une forte notoriété.
- Le choix de l'électrique : une énergie accessible à tous, **moins de CO₂ et plus d'économies d'énergie**.



THERMO COMFORT
A DIVISION OF ENGELS GROUP

Retrouvez toutes nos solutions et nos conseils sur

www.thermocomfort.be

THERMO COMFORT
PAARDENMARKT 83 - 2000 ANTWERPEN
TEL: 03 231 88 84 - FAX: 03 231 01 74
info@thermocomfort.be
www.thermocomfort.be