



AirLeaf

Ventilo-convecteurs
pour un chauffage et
un refroidissement à
hautes performances



Partners in succes!

Engels Group BV a été fondée à Anvers en 1927. Après être établi pendant 95 ans au Paardenmarkt à Anvers, nous avons déménagé en mai 2022 à notre nouveau centre de distribution à Malle. Avec 80 employés nous réalisons un chiffre d'affaires de plus de 50 millions d'euros. Thermo Comfort est actif en quatre domaines : le chauffage électrique (depuis 1967), les pompes à chaleur (depuis 1992), la climatisation (depuis 2001) et l'énergie renouvelable (depuis 2012). Nous sommes parmi les meilleurs en Belgique dans ce domaine.

Nous distribuons une sélection de grandes marques en CAC : **Dimplex** (pompes à chaleur et chauffage électrique), **LG** (pompes à chaleur et climatisation), **Innova** (pompes à chaleur et climatisation), **Kaysun** (climatisation), **Thermor** (convecteurs et chauffe-eaux), **Frico** (rideaux d'air, radiants et aérothermes) et **Aquaplex** (pompes à chaleur pour piscines).

Avec Thermo Comfort nous nous concentrons aussi sur les énergies renouvelables comme les batteries Accubat, les pompes à chaleur, E-Power, les panneaux photovoltaïques Flexipanel et les bornes de recharge.

Comme client, vous bénéficiez de notre bureau d'études, notre service technique et notre propre service de livraisons en Belgique et Luxembourg. Nous organisons aussi des formations sur les pompes à chaleur et systèmes VRF dans notre académie. Nous mettons tout en œuvre pour vous apporter un soutien optimale.





AVEC THERMO COMFORT

Vous n'êtes pas livrés à vous-mêmes !



Des séminaires spécialisés

Nos séminaires spécialisés vous tiennent informés. Et nous estimons que c'est tout à fait normal. Nous voulons tout faire pour que vous restiez informés en permanence lorsque vous planifiez et décidez.

Les séminaires pour professionnels ont lieu chez Thermo Comfort et peuvent également être organisés dans votre région.

Vous pouvez vous renseigner chez nous sur nos formations. Nous faisons tout pour vous procurer une assistance optimale.

Un traitement rapide des commandes et des livraisons

Pour vos commandes, livraisons et questions commerciales, pour la consultation de nos stocks, vous pouvez nous contacter par téléphone ou par courriel.

Appelez le numéro +32 3 231 88 84 ou envoyez un courriel à orders@thermocomfort.be

Nous sommes maintenant dans nos nouveaux locaux à Malle avec une surface de 70 000 m² et un entrepôt central.

En tant que distributeur, vous avez également la possibilité de placer vos commandes EN LIGNE.

Demandez à cette fin votre mot de passe à votre représentant.



Un service de transport

Engels Group possède son propre service de transport qui livre en Belgique et au Luxembourg.

12 camions sont chaque jour sur la route à votre service.

Grâce à notre service de transport, nous pouvons garantir une livraison et une communication rapides.



Un service d'études qui fournit d'excellents conseils techniques

Les études, les calculs, l'installation : nous vous conseillons volontiers. Nos spécialistes vous aident dans vos adjudications, lors de la préparation d'une installation et lors du choix des appareils qui conviennent.

Le calcul exact de la puissance et des dimensions nécessaires fait également partie de ces services gratuits.

A chaque stade de votre projet, vous pouvez compter sur notre assistance. Nous vous conseillons aussi en ce qui concerne la réalisation pratique. Appelez-nous pour plus d'informations au numéro +32 3 231 88 84



Service

La qualité durable est important pour Thermo Comfort. Tous nos produits sont conçus avec des matériaux sélectionnés et rigoureusement testés. Ils sont soumis à des tests approfondis, aussi bien pendant la fabrication que sur le produit fini. Grâce à cette gestion de qualité nous pouvons vous offrir de longues garanties après-vente et vous pouvez offrir à vos clients l'assurance d'un bon service sans prendre le moindre risque. Quoi qu'il arrive, Thermo Comfort peut apporter une solution. Notre service technique comprend 11 employés. Ils commandent les pièces de rechange et organisent les interventions chez les clients ou sur le chantier.

**Beaux, minces,
silencieux.
Le confort a trouvé
son design.**





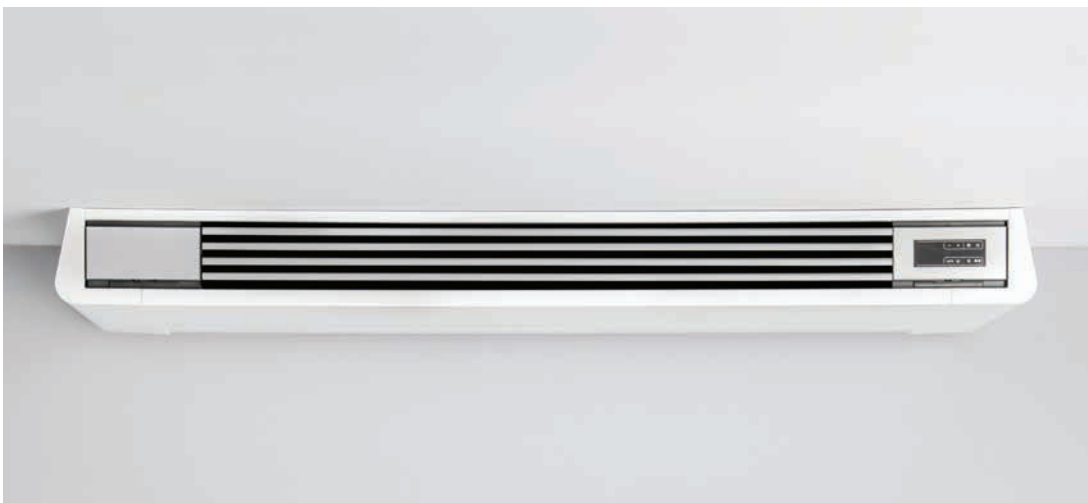

AirLeaf







AirLeaf est un ventilateur-convecteur hydronique qui réunit en un seul produit les meilleures solutions pour le chauffage, le refroidissement et la déshumidification.

AirLeaf peut être installé dans tout espace intérieur grâce à son design élégant et à ses dimensions réduites (sa profondeur n'est que de 129 mm !).
 AirLeaf peut être associé à des générateurs à basse température tels que : les pompes à chaleur, les chauffe-eau à condensation, les systèmes intégrés avec des panneaux solaires.
 AirLeaf atteint la température réglée à une vitesse très élevée et, une fois celle-ci atteinte, elle est maintenue constante avec un niveau de bruit minimal.

5

5 capacités différentes.

2

2 designs (grille frontale et panneau frontal motorisé « full flat »).

2

4

Versions à 2 et à 4 tuyaux.

1

1 couleur standard (blanc RAL 9003) - toute couleur RAL spéciale peut être obtenue sur demande.



Installation standard



Installation encastrée

SL

Standard.

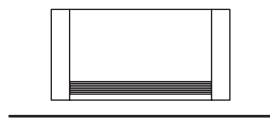

SLI

Encastré.



SLS

Boîtier de faible hauteur.



SLSI

Encastré, boîtier de faible hauteur.



RS

Avec fonction de chauffage frontale.

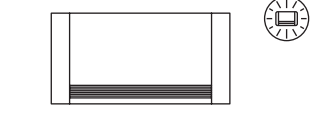

RSI

Encastré, avec fonction de chauffage frontale.



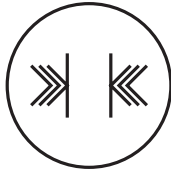

FORMAT INTELLIGENT

Avec une profondeur de seulement 129 mm, AirLeaf peut être installé dans n'importe quelle habitation résidentielle.



SILENCIEUX

Le ventilateur à modulation continue réduit progressivement sa vitesse pendant qu'il atteint le régime de consigne, afin de garantir un fonctionnement parfaitement silencieux.

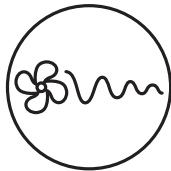

FLUX D'AIR MODULÉ

Alors que les produits « marche-arrêt » standard alternent des flux d'air absurdes et des arrêts complets, avec AirLeaf, le flux d'air est en même temps efficace et imperceptible.

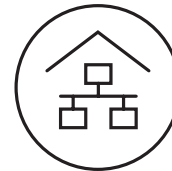

ETHERNET / DOMOTIQUE

AirLeaf peut être intégré dans les systèmes les plus complexes et modernes de gestion à distance, grâce à ses cartes électroniques qui peuvent facilement être intégrées dans les systèmes de gestion d'immeubles les plus courants.



ONDULEUR CC

Grâce à cette technologie dernier cri, AirLeaf se caractérise par une consommation électrique extrêmement faible et une parfaite stabilité de fonctionnement.

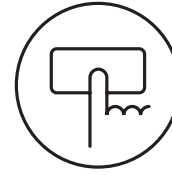

COMMANDE

SmartTouch commande au plus haut niveau à la fois le design et les fonctions, dans une large gamme de variantes et de versions.

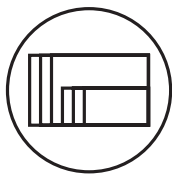

GAMME

Une diversité impressionnante de versions, de dimensions, de couleurs, de finitions, etc. De façon à toujours proposer le produit le mieux approprié pour chaque utilisation.

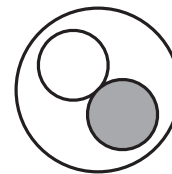

COULEURS

1 couleur standard (blanc RAL 9003) avec la possibilité de produire n'importe quelle autre couleur RAL sur demande.

AirLeaf

SL

Avec armoire.

La profondeur de 129 mm est obtenue grâce à un design innovant. Le ventilateur est tangentiel avec des ailettes asymétriques et l'échangeur de chaleur a une surface plus large, afin d'obtenir des flux d'air présentant de petites chutes de pression et de faibles niveaux de bruit. Le rendement est extrêmement élevé, avec une consommation d'énergie d'à peine quelques watts.

La vitesse du ventilateur n'est pas une vitesse « à pas fixes », mais à modulation continue avec une logique intégrale proportionnelle, afin de réduire à la fois le bruit et les flux d'air intempestifs dans la pièce.

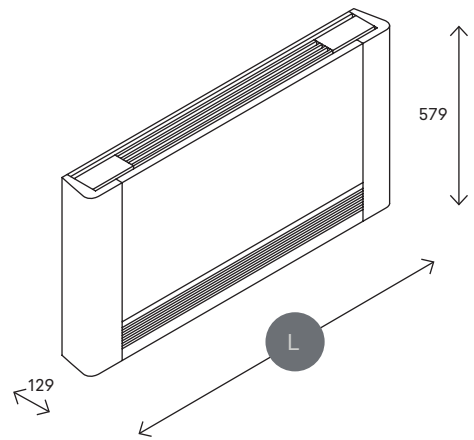

Versions et accessoires

Système

2 Version à 2 tuyaux

4 Version à 4 tuyaux

Couleur

Blanc RAL 9003

Grille



Avec grille d'admission d'air.

Full Flat



Avec admission d'air « parfaitement plate ».

Pieds

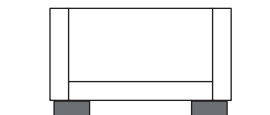

Pieds esthétiques ou fixés au sol.

Panneau arrière

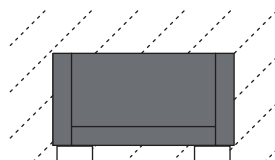

Panneau arrière pour une installation sur du verre.

Lampe UVC

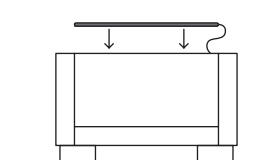

Lampe UVC purifiant l'air.

MODÈLE	200	400	600	800	1000
L (mm)	735	935	1135	1335	1535

AirLeaf**SLS**

Avec armoire de faible hauteur.

Non seulement élégant et intelligent, mais aussi d'un design compact. Le modèle SLS présente une faible hauteur (seulement 379 mm), ce qui le rend compatible là où les petites dimensions des murs arrière rendent impossible l'installation d'un ventilo-convecteur standard : les mansardes avec des murs de faible hauteur, les bureaux avec de hautes fenêtres, les galeries et corridors où la présence de ventilo-convecteurs doit être discrète..., et de nombreuses autres situations requises par les architectes et les concepteurs. SLS s'adapte à de multiples possibilités différentes d'installation.

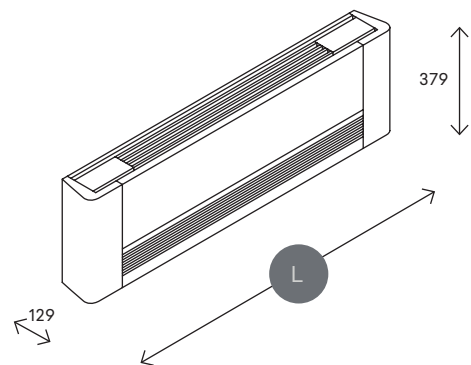

MODÈLE	200	400	600	800	1000
L (mm)	735	935	1135	1335	1535

Versions et accessoires

Système



Version à 2 tuyaux

Couleur



Blanc RAL 9003

Grille

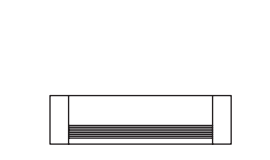

Avec grille d'admission d'air.

Pieds

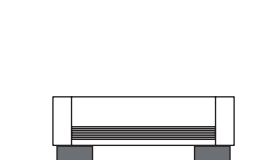

Pieds esthétiques ou fixés au sol.

Panneau arrière

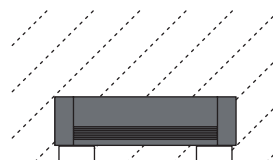

Panneau arrière pour une installation sur du verre.

AirLeaf

RS

Avec armoire et effet de chauffage frontal.

De AirLeaf RS heeft dezelfde afmetingen als de SL-modellen en combineert de standaard convectieverwarming en ventilatie met het innovatieve paneel aan de voorkant om het comfort van de omgeving waar de RS geïnstalleerd is, te vergroten. Zodra de ingestelde temperatuur is bereikt, kan deze door dit exclusieve systeem eenvoudig gehandhaafd worden, zonder gebruik van de hoofdventilator. Hierdoor is deze unit geruisloos en biedt de eenheid een maximaal comfort.

Versions et accessoires

Système

2 Version à 2 tuyaux

Couleurs

Blanc RAL 9003

Grille



Avec grille d'admission d'air.

Full Flat



Avec admission d'air « parfaitement plate ».

Pieds

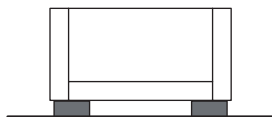

Pieds esthétiques ou fixés au sol.

Panneau arrière

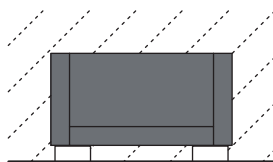

Panneau arrière pour une installation sur du verre.

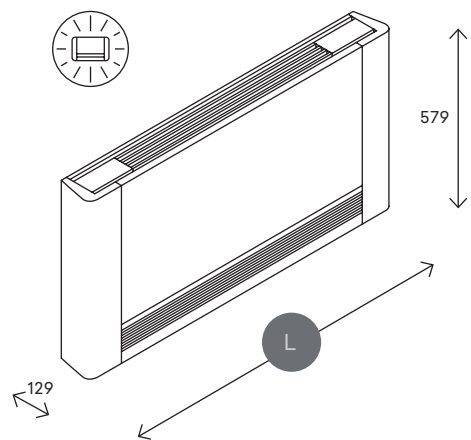

MODÈLE	200	400	600	800	1000
L (mm)	735	935	1135	1335	1535



Chauffage par le panneau frontal.

Capacité de chauffage statique élevée avec le ventilateur arrêté.

Effet rayonnant.

Le principe de fonctionnement est basé sur des micro-ventilateurs, consommant très peu d'énergie et émettant un bruit minimal, qui absorbent la chaleur provenant de la batterie et la délivrent à la surface interne du panneau frontal, en le chauffant. Le ventilo-convecteur peut maintenant délivrer une capacité de chauffage constante même si le ventilateur principal est arrêté. La température réglée peut être maintenue sans flux d'air dans la pièce et avec un silence maximal. Pendant l'été, ces micro-ventilateurs sont désactivés pour éviter toute condensation sur la surface frontale du ventilo-convecteur. La fonction de chauffage frontale exclusive et brevetée évite les complications et la faible fiabilité des systèmes équipés de radiateurs intégrés et de vannes spéciales.

AirLeaf Encastré.



SLI Encastré.

SLSI Encastré, armoire à faible hauteur.

RSI Encastré, avec fonction de chauffage frontale.

Grâce à son épaisseur réduite, AirLeaf SLI peut s'adapter aisément à tout type de mur dissimulé et de faux plafond. Son fonctionnement extrêmement silencieux fait de SLI la solution idéale pour les utilisations dans les chambres.

Parfois, des restrictions d'espace se présentent pour les modèles encastrés. SLSI peut être installé dans des niches extrêmement réduites afin de délivrer la température confortable souhaitée.

La solution innovante du chauffage par panneau frontal est également utilisée dans les modèles encastrés. Les modèles dissimulés dans les murs peuvent maintenant transférer la chaleur confortable directement à partir du panneau frontal recouvrant le cadre intégré.

Encastré dans le mur

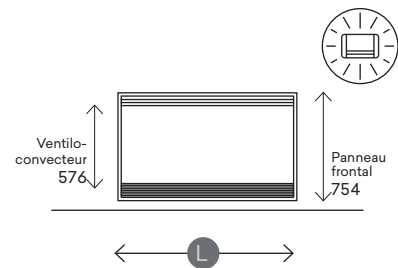
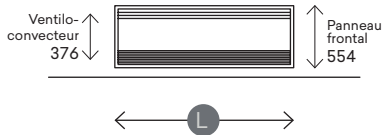
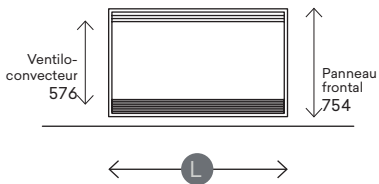

Encastré dans le plafond

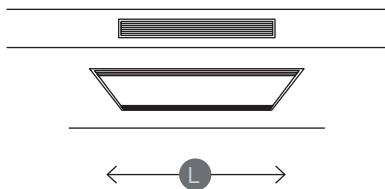

MODÈLE	200	400	600	800	1000
Ventilo-convecteur	525	725	925	1125	1325
Panneau frontal	772	972	1172	1372	1572

MODÈLE	200	400	600	800	1000
Ventilo-convecteur	525	725	925	1125	1325
Panneau frontal	772	972	1172	1372	1572

MODÈLE	200	400	600	800	1000
Ventilo-convecteur	525	725	925	1125	1325
Panneau frontal	772	972	1172	1372	1572

Option de configuration encastrée.

Encastré dans le mur

SLI-RSI-SLSI

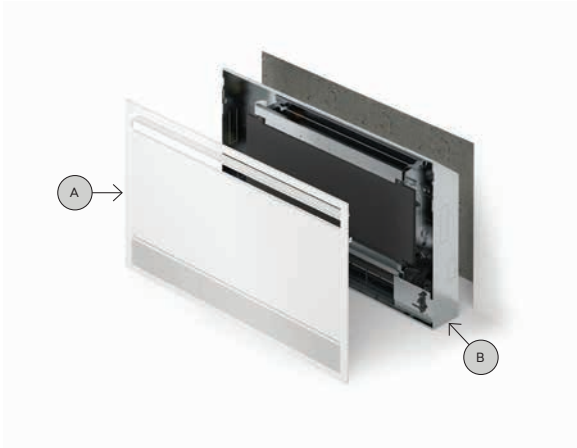

(A) Panneau frontal pour une installation murale.

(B) Boîtier métallique intégré.

Encastré dans le plafond

SLI

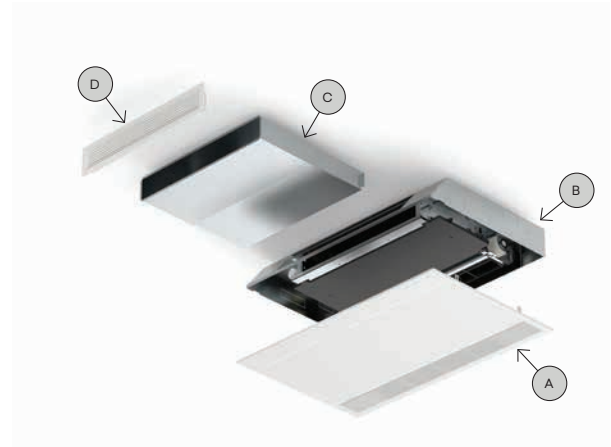

(A) Panneau frontal pour une installation dans le plafond.

(B) Boîtier métallique intégré.

(C) Conduit de flux d'air.

(D) Événement de flux d'air direct.

Encastré dans le plafond

SLI

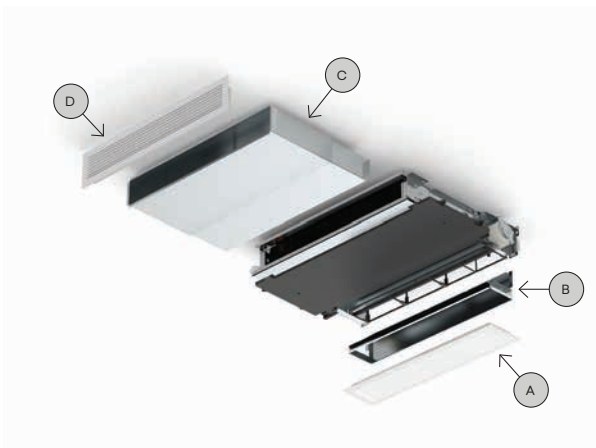

(A) Grille d'admission d'air en aluminium avec flux d'air direct.

(B) Accessoire d'admission d'air.

(C) Conduit d'air de longueur variable.

(D) Grille d'évacuation d'air en aluminium avec flux d'air direct.

Encastré dans le plafond

SLI

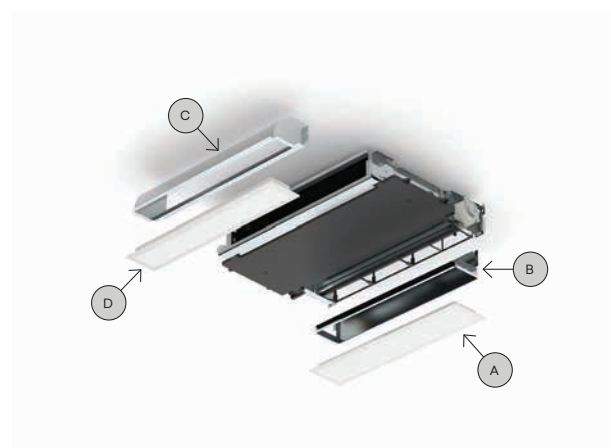

(A) Grille d'admission d'air en aluminium avec flux d'air incurvé.

(B) Accessoire d'admission d'air.

(C) Coude d'envoi d'air à 90°.

(D) Grille d'évacuation d'air en aluminium avec flux d'air incurvé.

Commandes électroniques Smart Touch pour les ventilo-convecteurs

Contrôles sur l'appareil.

Recommandé pour les installations verticales exposées.

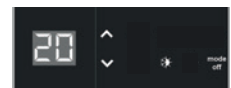
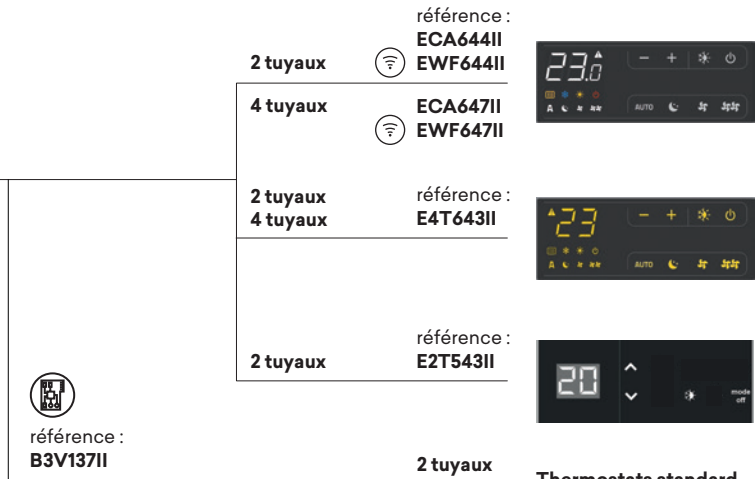
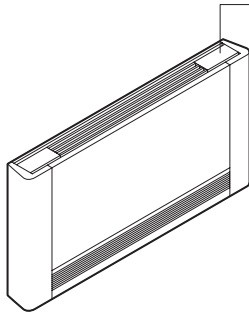

Thermostats standard
Simple contact + sélecteur de vitesse embarqué

Télécommandes murales.

Recommandé pour les installations encastrées et les plafonds apparents.

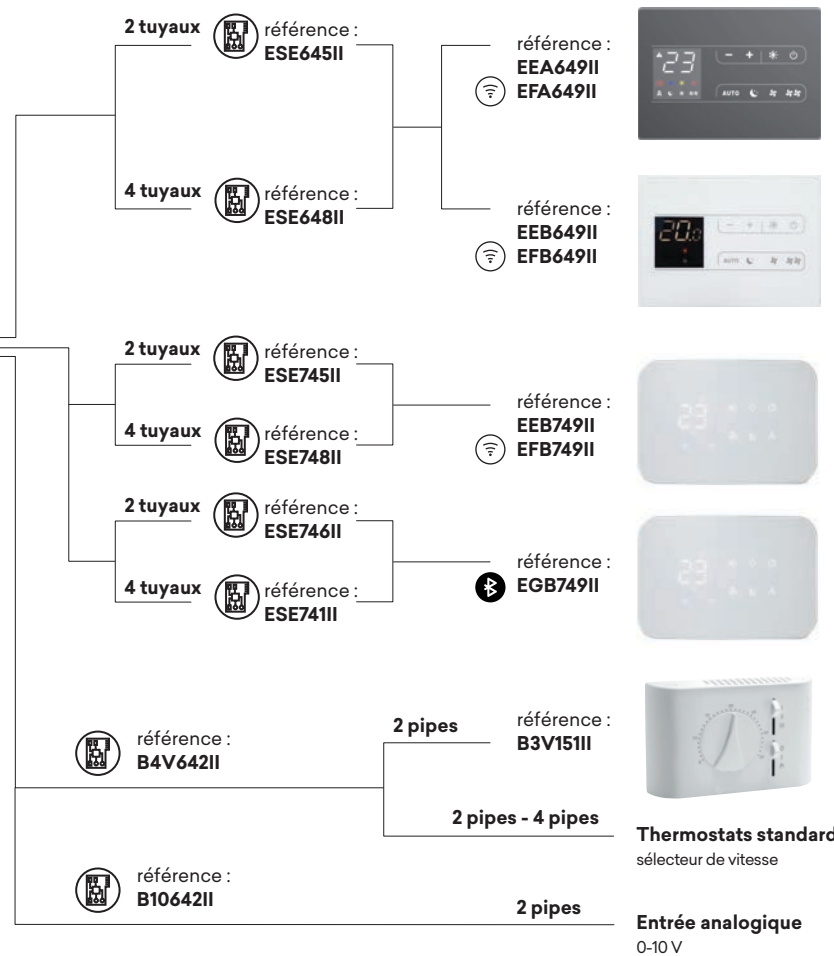
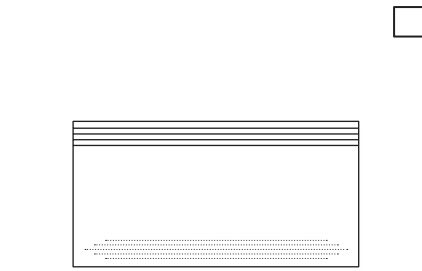



Thermostats standard
sélecteur de vitesse

Entrée analogique
0-10 V

NOUVEAU

Contrôles de la série M7. Vitesse de modulation.

PANNEAU :  **2 tuyaux** référence : **ESE745II**
4 tuyaux référence : **ESE748II**

 **2 tuyaux** référence : **ESE746II**
4 tuyaux référence : **ESE741II**

INTERFACE :

- Logique IP
- Interface tactile
- Vitesse modulable
- Contrôle jusqu'à 16 unités
- Port modbus RS485 pour connexion BUTLER ou BMS

- Logique IP
- Interface tactile
- Contrôle jusqu'à 16 unités
- Bluetooth



2 and 4 tuyaux
référence : **EEB749II**

 référence : **EFB749II**



2 and 4 tuyaux
référence : **EEG749II**



Commandes embarquées. Recommended for vertical visible installations.

INTERFACE :



- Logique IP
- Interface SmartTouch
- Vitesse modulée

2 tuyaux référence : **ECA644II**
4 tuyaux référence : **ECA647II**

 référence : **EWF644II** référence : **EWF647II**



- Interface SmartTouch
- 4 vitesses fixes

2 tuyaux référence : **E4T643II** **4 tuyaux** référence : **E4T643II**

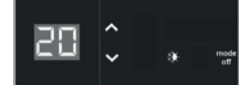

- Interface avec 4 vitesses fixes

2 tuyaux référence : **E2T543II**



Thermostats standard à simple contact + sélecteur de vitesse embarqué (sans sonde de température)

référence : **B3V137II**

Commandes de montage mural. Vitesse de modulation.

PANNEAU :  **2 tuyaux** référence : **ESE645II**
4 tuyaux référence : **ESE648II**

 **2 and 4 tuyaux** référence : **B4V642II**

 **2 tuyaux** référence : **B10642II**

INTERFACE :

- logique IP
- Interface touch
- Vitesse de ventilateur modulée
- Commande jusqu'à 30 unités
- Port RS485 Modbus pour une connexion BUTLER ou bms

Entrée analogique 0 - 10 V (sans sonde de température)



2 and 4 tuyaux
référence : **EEA649II** référence : **EEB649II**

 référence : **EFA649II** référence : **EFB649II**

Cartes d'interface universelles.

Termostati abbinabili a B4V642II.

- Electromécanique
- Installation murale
- 3 vitesses
- Sélecteur saisonnier









Standard thermostats avec sélection de la vitesse

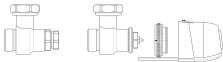

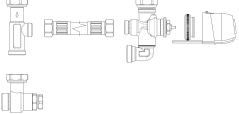
2 tuyaux référence : **B3V151II**

2 tuyaux
4 tuyaux

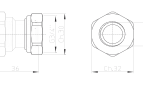
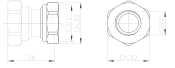
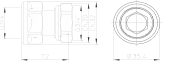
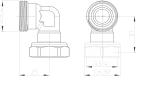
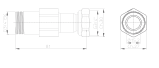
Kits hydrauliques

	V20139II	Groupe de vannes à 2 voies (vanne d'admission d'eau, vanne d'arrêt et moteur électrothermique) (*)
	V20661II	Groupe de vannes à 2 voies (vanne d'admission d'eau, vanne d'arrêt et moteur électrothermique) pour les modèles SLS (*)
	V30361II	Groupe de vannes à 3 voies (vanne d'admission d'eau, vanne d'arrêt et moteur électrothermique) (*)
	V30662II	Groupe de vannes à 3 voies (vanne d'admission d'eau, vanne d'arrêt et moteur électrothermique) pour les modèles SLS (*)
	I20205II	Groupe de vannes à 2 voies à fermeture manuelle (*)
	I20705II	Groupe de vannes à 2 voies à fermeture manuelle pour les modèles SLS (*)
	V40219II	Groupe hydraulique à 2 voies pour système à 4 tuyaux (*)
	V60221II	Groupe hydraulique à 3 voies pour système à 4 tuyaux (*)
	AI0200II	Couple d'adaptateurs EUROKONUS pour connexion femelle 1/2" (raccords mâles)
	AI0201II	Couple d'adaptateurs EUROKONUS pour connexion femelle 3/4" (raccords mâles)
	AI0203II	Connecteur EUROKONUS courbé à 90°
	AI0501II	Kit de distanciation (1 pièce)
	AI0612II	Adaptateurs pour bague plate

(*) Accessoires qui peuvent être installés en usine sans supplément de prix.

Connexions hydrauliques.

LH --> RH

Également disponibles avec des raccords droits.

SL/RS sans vannes.

MODÈLE	200	400	600	800	1000
L (mm)	735	935	1135	1335	1535

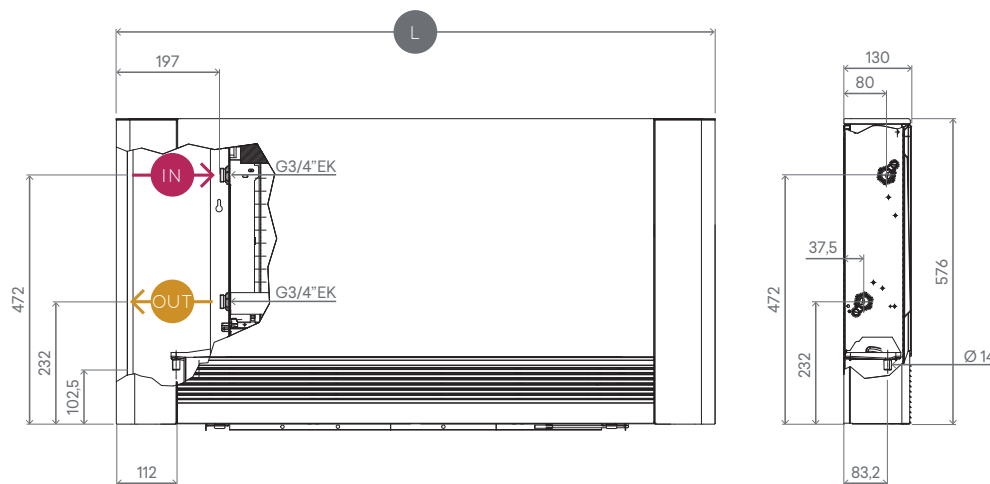

SLI/RSI sans vannes.

MODÈLE	200	400	600	800	1000
L (mm)	378	578	778	978	1178

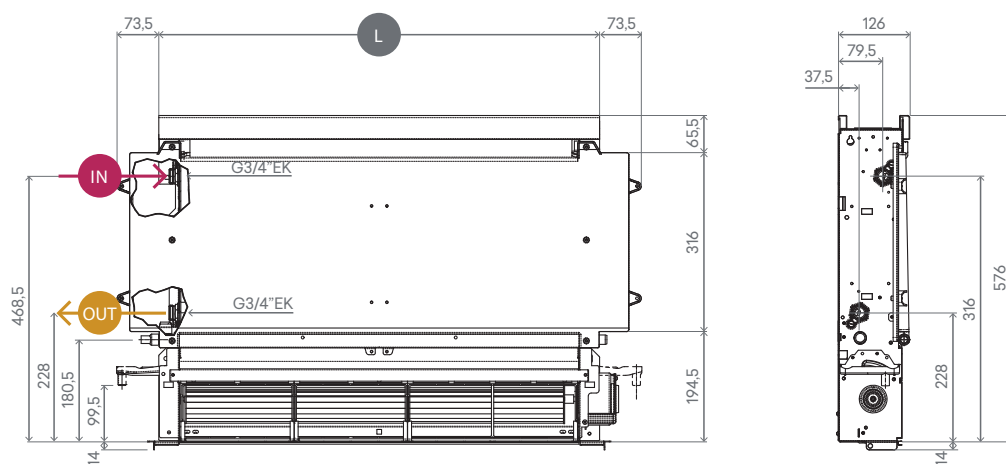

SLS sans vannes.

MODÈLE	200	400	600	800	1000
L (mm)	735	935	1135	1335	1535

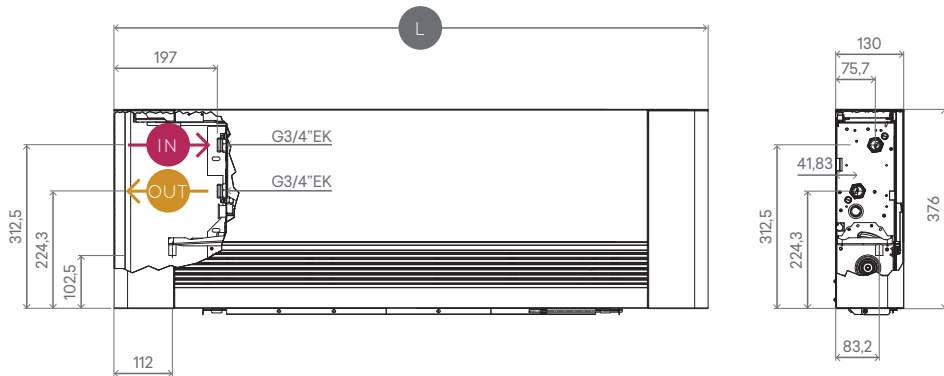

SLSI

MODÈLE	200	400	600	800	1000
L (mm)	378	578	778	978	1178

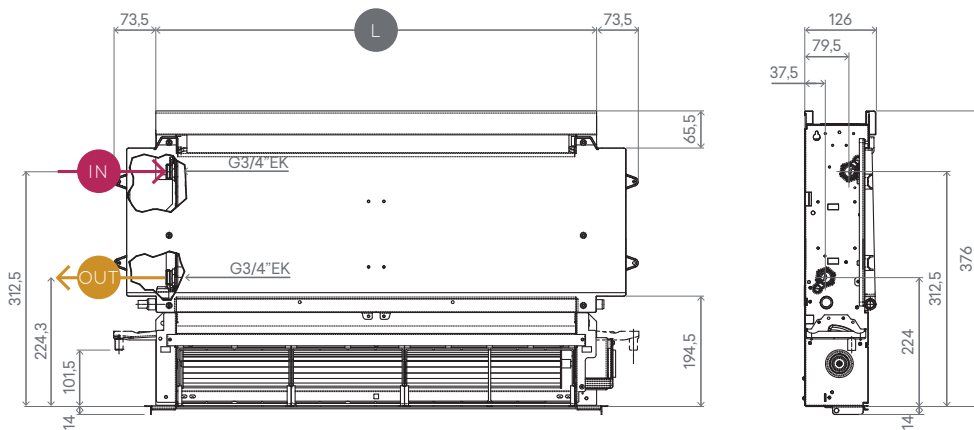

Accessoires d'installation.

Bac d'égouttage de condensation pour ventilo-convecteur SL (avec armoire) horizontal et de plafond. (Également inclus dans les modèles SLI)

Description

L'accessoire consiste en un bac ABS qui peut facilement être assemblé sur l'élément frontal du ventilo-convecteur, au-dessous du panneau esthétique. Avec le bac, le ventilo-convecteur est équipé de raccords spéciaux pour faciliter le positionnement de l'égouttage du condensat.

Fonction

L'accessoire permet une installation horizontale des modèles SL (versions à 2 tuyaux et à 4 tuyaux) en collectant la condensation produite pendant l'opération de refroidissement.

Références

- GB0520II** pour ventilo-convecteurs SL de taille "200"
- GB0521II** pour ventilo-convecteurs SL de taille "400"
- GB0522II** pour ventilo-convecteurs SL de taille "600"
- GB0523II** pour ventilo-convecteurs SL de taille "800"
- GB0524II** pour ventilo-convecteurs SL de taille "1000"

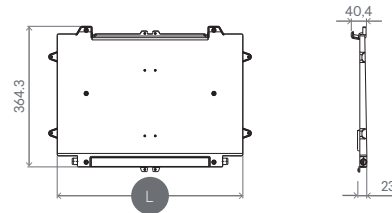

MODÈLE	200	400	600	800	1000
L (mm)	481	681	881	1081	1281

CA Accessoire configurable : sur demande, il peut être assemblé directement en usine.

Panneau arrière esthétique.

Description

Panneau arrière esthétique pour les utilisations où l'arrière de l'appareil est visible. Le panneau arrière est fabriqué en acier galvanisé et est peint dans la même couleur que le ventilo-convecteur. Des poudres époxy sont utilisées. Chaque panneau arrière est emballé séparément.

Fonction

L'accessoire a une fonction esthétique dans les installations où l'arrière du ventilo-convecteur est visible. Par exemple, lorsqu'il est placé derrière une armoire ou à distance du mur.

Références

- LC0171II** pour ventilo-convecteurs de taille "200" - couleur blanche RAL 9003
- LC0173II** pour ventilo-convecteurs de taille "400" - couleur blanche RAL 9003
- LC0175II** pour ventilo-convecteurs de taille "600" - couleur blanche RAL 9003
- LC0177II** pour ventilo-convecteurs de taille "800" - couleur blanche RAL 9003
- LC0179II** pour ventilo-convecteurs de taille "1000" - couleur blanche RAL 9003
- LC0181II** pour ventilo-convecteurs de taille "200" (version à 4 tuyaux) - couleur blanche RAL 9003
- LC0183II** pour ventilo-convecteurs de taille "400" (version à 4 tuyaux) - couleur blanche RAL 9003
- LC0185II** pour ventilo-convecteurs de taille "600" (version à 4 tuyaux) - couleur blanche RAL 9003
- LC0187II** pour ventilo-convecteurs de taille "800" (version à 4 tuyaux) - couleur blanche RAL 9003
- LC0189II** pour ventilo-convecteurs de taille "1000" (version à 4 tuyaux) - couleur blanche RAL 9003
- LC0665II** pour ventilo-convecteurs de taille "200" (version SLS) - couleur blanche RAL 9003
- LC0666II** pour ventilo-convecteurs de taille "400" (version SLS) - couleur blanche RAL 9003
- LC0667II** pour ventilo-convecteurs de taille "600" (version SLS) - couleur blanche RAL 9003
- LC0668II** pour ventilo-convecteurs de taille "800" (version SLS) - couleur blanche RAL 9003
- LC0669II** pour ventilo-convecteurs de taille "1000" (version SLS) - couleur blanche RAL 9003

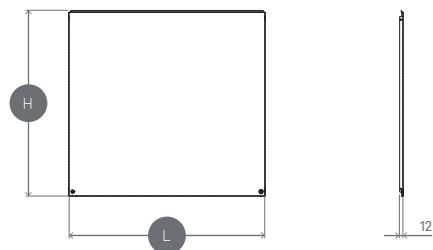

MODÈLE	200	400	600	800	1000
H (mm)	573	573	573	573	573
L (mm)	481	681	881	1081	1281

Boîtier métallique encastré. (version à 2 tuyaux)

Description

Cet accessoire consiste en un boîtier en tôle galvanisée conçu pour être inséré dans les murs ou les faux plafonds qui doivent héberger le ventilateur-convecteur. Ce dispositif est prédécoupé pour permettre le passage des tuyaux hydrauliques et des câbles électriques. La structure est adaptée au panneau intégré décrit ci-dessous.

Fonction

Grâce à cet accessoire, les installations du ventilateur-convecteur qui ne sont pas visibles deviennent simples et d'une grande précision. La profondeur extrêmement faible (grâce à la compacité extraordinaire de nos ventilateur-convecteurs) permet de le placer dans des murs ou dans des plans de travail très minces.

Références

L00568II	pour ventilateur-convecteurs SLI/RSI de taille "200"
L00569II	pour ventilateur-convecteurs SLI/RSI de taille "400"
L00570II	pour ventilateur-convecteurs SLI/RSI de taille "600"
L00571II	pour ventilateur-convecteurs SLI/RSI de taille "800"
L00572II	pour ventilateur-convecteurs SLI/RSI de taille "1000"
L00700II	pour ventilateur-convecteurs SLSI de taille "200"
L00701II	pour ventilateur-convecteurs SLSI de taille "400"
L00702II	pour ventilateur-convecteurs SLSI de taille "600"
L00703II	pour ventilateur-convecteurs SLSI de taille "800"
L00704II	pour ventilateur-convecteurs SLSI de taille "1000"

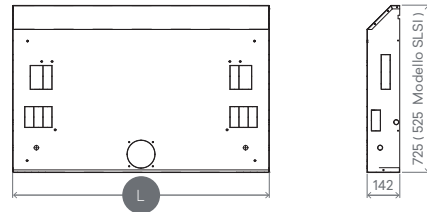

MODÈLE	200	400	600	800	1000
L (mm)	715	915	1115	1315	1515

Panneau frontal pour installation murale horizontale / verticale. (version à 2 tuyaux)

Description

Le panneau est conçu pour s'associer parfaitement à un boîtier métallique encastré de la même taille. Il est composé d'un cadre extérieur, d'un panneau frontal, d'une grille amovible pour le nettoyage des filtres à air et d'un déflecteur réglable (dans le cas d'une installation verticale seulement) pour dévier le flux d'air ambiant. La partie centrale du panneau peut être enlevée facilement afin de permettre une maintenance rapide et complète de l'appareil. Les finitions esthétiques relèvent d'un standard de haut niveau pour une intégration parfaite dans les différents environnements. La couleur standard est le blanc RAL 9003, mais il est possible de réaliser différentes couleurs sur demande.

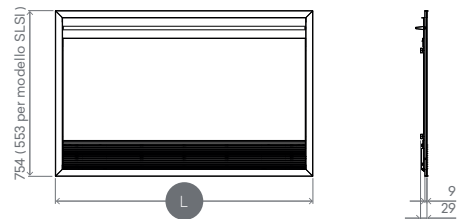

MODÈLE	200	400	600	800	1000
L (mm)	772	972	1172	1372	1572

VERTICAL (pour murs) - Références

LC0578II	pour ventilateur-convecteurs SLI/RSI de taille "200"
LC0579II	pour ventilateur-convecteurs SLI/RSI de taille "400"
LC0580II	pour ventilateur-convecteurs SLI/RSI de taille "600"
LC0581II	pour ventilateur-convecteurs SLI/RSI de taille "800"
LC0582II	pour ventilateur-convecteurs SLI/RSI de taille "1000"
LC0692II	pour ventilateur-convecteurs SLSI de taille "200"
LC0693II	pour ventilateur-convecteurs SLSI de taille "400"
LC0694II	pour ventilateur-convecteurs SLSI de taille "600"
LC0695II	pour ventilateur-convecteurs SLSI de taille "800"
LC0696II	pour ventilateur-convecteurs SLSI de taille "1000"

HORIZONTAL (pour plafonds) - Références

LC0618II	pour ventilateur-convecteurs SLI de taille "200"
LC0619II	pour ventilateur-convecteurs SLI de taille "400"
LC0620II	pour ventilateur-convecteurs SLI de taille "600"
LC0621II	pour ventilateur-convecteurs SLI de taille "800"
LC0622II	pour ventilateur-convecteurs SLI de taille "1000"

Conduit de flux d'air pour installation encastrée dans un plafond.

Description

Cet accessoire facilite l'utilisation de nos ventilateur-convecteurs encastrés SLI dans les faux plafonds. Dans de nombreuses situations, le ventilateur-convecteur proprement dit ne peut pas être directement connecté à l'évacuation de l'air (par exemple, dans le cas de l'utilisation classique dans les chambres d'hôtels).

Fonction

Le conduit de flux d'air est ajustable en longueur pour mieux s'adapter aux besoins de l'installation. Il est fabriqué en acier galvanisé revêtu sur sa face interne d'une isolation afin d'éviter les phénomènes de rosée.

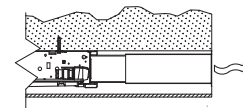
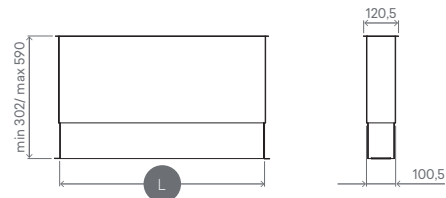

HORIZONTAL (pour plafonds) - Références

DB0160II	pour ventilateur-convecteurs SLI de taille "200"
DB0161II	pour ventilateur-convecteurs SLI de taille "400"
DB0162II	pour ventilateur-convecteurs SLI de taille "600"
DB0163II	pour ventilateur-convecteurs SLI de taille "800"
DB0164II	pour ventilateur-convecteurs SLI de taille "1000"

MODÈLE	200	400	600	800	1000
L (mm)	307,5	507,5	707,5	907,5	1107,5

Coude d'envoi d'air à 90°.

Description

Coude d'envoi d'air à 90° en tôle galvanisée revêtu sur sa face interne d'une isolation. Cet accessoire permet d'acheminer le flux d'air provenant du ventilateur intégré vers une grille disposée perpendiculairement à l'évacuation de l'air. Cet accessoire est couramment utilisé dans le cas de ventilateurs placés horizontalement à l'intérieur d'un faux plafond avec la grille associée placée sur la surface inférieure de ce même faux plafond.

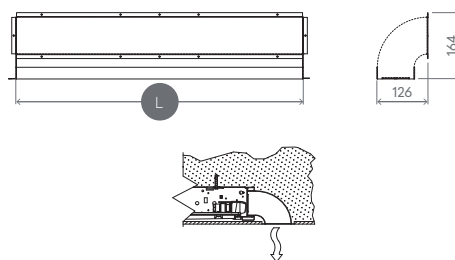

HORIZONTAL (pour plafonds) - Références

- DB0165II** pour ventilateurs SLI de taille "200"
- DB0166II** pour ventilateurs SLI de taille "400"
- DB0167II** pour ventilateurs SLI de taille "600"
- DB0168II** pour ventilateurs SLI de taille "800"
- DB0169II** pour ventilateurs SLI de taille "1000"

MODÈLE	200	400	600	800	1000
L (mm)	307,5	507,5	707,5	907,5	1107,5

Raccord d'admission d'air pour une installation encastrée.

Description

Raccord d'admission d'air en tôle galvanisée pour un accès parfait aux filtres à air.

Fonction

Grâce à ce raccord, il est possible d'acheminer l'air ambiant provenant d'une grille d'admission placée sur un faux plafond ou sur un mur vers le ventilateur installé horizontalement à l'intérieur du faux plafond ou inséré verticalement dans un mur.

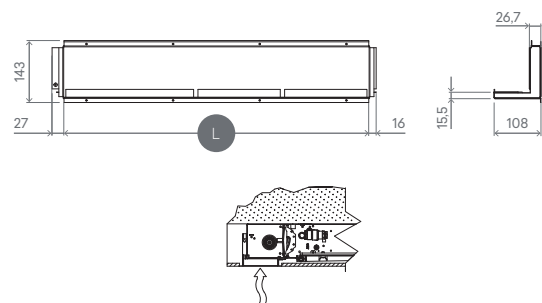

Références

- DB0194II** pour ventilateurs SLI de taille "200"
- DB0195II** pour ventilateurs SLI de taille "400"
- DB0196II** pour ventilateurs SLI de taille "600"
- DB0197II** pour ventilateurs SLI de taille "800"
- DB0198II** pour ventilateurs SLI de taille "1000"

MODÈLE	200	400	600	800	1000
L (mm)	305	505	705	905	1105

Grille d'admission d'air avec flux d'air direct.

Description

Grille d'admission d'air en profilé en aluminium avec une géométrie linéaire parfaitement adaptée au raccord d'admission d'air pour une installation encastrée. Le cadre en aluminium est muni d'une série de trous pour le fixer au raccord d'admission d'air.

Fonction

Cette grille peut être enlevée facilement pour un nettoyage périodique parfait des filtres.

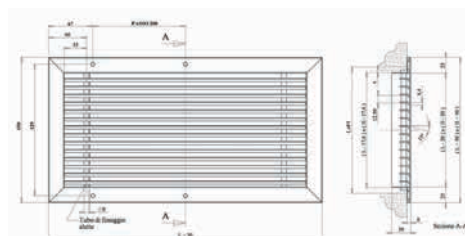

Références

- DR0326II** pour ventilateurs SLI de taille "200"
- DR0327II** pour ventilateurs SLI de taille "400"
- DR0328II** pour ventilateurs SLI de taille "600"
- DR0329II** pour ventilateurs SLI de taille "800"
- DR0330II** pour ventilateurs SLI de taille "1000"

MODÈLE	200	400	600	800	1000
H (mm)	120	120	120	120	120
L (mm)	304	504	704	904	1104

Grille d'évacuation de l'air avec flux d'air direct.

Description

L'accessoire consiste en une grille en aluminium avec une double rangée d'ailettes pour ajuster le flux d'air horizontalement et verticalement.

Fonction

Il est utilisé pour toute installation de ventilo-convecteurs encastrés, où le flux d'air est dirigé vers l'intérieur de la pièce par un mur ou un relèvement vertical du faux plafond (une situation typique dans une chambre d'hôtel). Les dimensions et les trous du cadre correspondent parfaitement aux accessoires : conduit de flux d'air et coude d'envoi de l'air à 90°.

Références

- DR0321II** pour ventilo-convecteurs SLI de taille "200"
- DR0322II** pour ventilo-convecteurs SLI de taille "400"
- DR0323II** pour ventilo-convecteurs SLI de taille "600"
- DR0324II** pour ventilo-convecteurs SLI de taille "800"
- DR0325II** pour ventilo-convecteurs SLI de taille "1000"

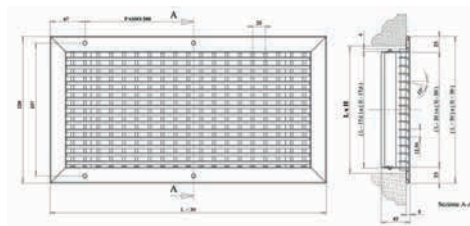

MODÈLE	200	400	600	800	1000
H (mm)	98	98	98	98	98
L (mm)	304	504	704	904	1104

Grille d'admission d'air avec flux d'air incurvé pour une installation encastrée.

Description

Grille d'admission d'air en aluminium pour une installation dans un faux plafond. Le profil incurvé masque complètement l'intérieur de la grille d'admission d'air, conférant ainsi une plus grande élégance à l'installation.

Références

- DR0559II** pour ventilo-convecteurs SLI de taille "200"
- DR0560II** pour ventilo-convecteurs SLI de taille "400"
- DR0561II** pour ventilo-convecteurs SLI de taille "600"
- DR0562II** pour ventilo-convecteurs SLI de taille "800"
- DR0563II** pour ventilo-convecteurs SLI de taille "1000"

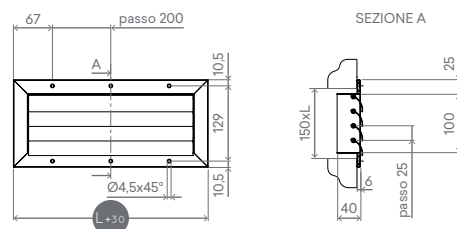

MODÈLE	200	400	600	800	1000
L (mm)	304	504	704	904	1104

Grille d'évacuation d'air avec flux d'air incurvé pour une installation encastrée.

Description

La grille d'évacuation d'air en aluminium avec profil incurvé est indiquée pour la distribution d'air provenant du faux plafond. Ce type de géométrie des ailettes individuelles permet une régulation du flux d'air principalement à l'horizontale. Ceci permet de ne pas incommoder les personnes présentes dans la pièce climatisée.

Références

- DR0550II** pour ventilo-convecteur SLI de taille "200"
- DR0551II** pour ventilo-convecteur SLI de taille "400"
- DR0552II** pour ventilo-convecteur SLI de taille "600"
- DR0553II** pour ventilo-convecteur SLI de taille "800"
- DR0554II** pour ventilo-convecteur SLI de taille "1000"

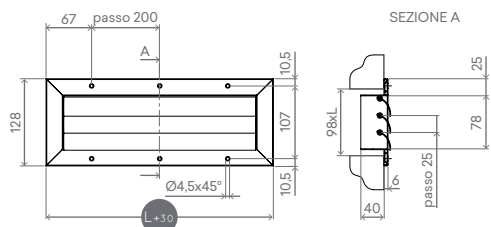

MODÈLE	200	400	600	800	1000
L (mm)	304	504	704	904	1104

DONNÉES TECHNIQUES

PERFORMANCES 2 TUYAUX

CAPACITÉS			200			400			600			800			1000		
MODÈLE			SL RS	SLI RSI	SLS SLSI	SL RS	SLI RSI	SLS SLSI	SL RS	SLI RSI	SLS SLSI	SL RS	SLI RSI	SLS SLSI	SL RS	SLI RSI	SLS SLSI
(1)	Capacité de refroidissement totale	kW	0,91	0,91	0,51	2,12	2,12	1,21	2,81	2,81	1,62	3,30	3,30	2,12	3,71	3,71	2,60
(1)	Capacité de refroidissement sensible	kW	0,73	0,73	0,43	1,72	1,72	1,01	2,11	2,11	1,44	2,71	2,71	1,99	2,90	2,90	2,34
(1)	Débit d'eau	L/h	157	157	88	365	365	208	483	483	279	568	568	365	638	638	447
(1)	Chute de pression d'eau	kPa	12,1	12,1	4,1	8,2	8,2	11,2	17,1	17,1	5,1	18,0	18,0	5,3	21,2	21,2	7,2
(2)	Capacité de chauffage	kW	1,02	1,02	0,61	2,21	2,21	1,51	3,02	3,02	2,03	3,81	3,81	2,62	4,32	4,32	3,11
(2)	Débit d'eau	L/h	175	175	105	380	380	260	519	519	349	655	655	451	743	743	535
(2)	Perte de pression d'eau	kPa	9,1	9,1	5,2	9,2	9,2	16,1	19,1	19,1	7,3	21,2	21,2	8,1	23,3	23,3	10,2

CARACTÉRISTIQUES HYDRAULIQUES

Contenance du convecteur	L	0,47	0,47	0,28	0,80	0,80	0,50	1,13	1,13	0,61	1,46	1,46	0,77	1,80	1,80	0,9
Pression de fonctionnement maximale	bar	10	10	10	10	10	10	10	10	10	10	10	10	10	10	10
Connexions hydrauliques	pollici	Eurokonus 3/4	Eurokonus 3/4	Eurokonus 3/4	Eurokonus 3/4	Eurokonus 3/4	Eurokonus 3/4	Eurokonus 3/4	Eurokonus 3/4	Eurokonus 3/4	Eurokonus 3/4	Eurokonus 3/4	Eurokonus 3/4	Eurokonus 3/4	Eurokonus 3/4	Eurokonus 3/4

DONNÉES AÉRAULIQUES

(3)	Flux d'air maximal	m³/h	146	146	113	294	294	228	438	438	331	567	567	440	663	663	489
	Flux d'air à la vitesse moyenne (mode AUTO)	m³/h	90	90	63	210	210	155	318	318	229	410	410	283	479	479	344
	Flux d'air à la vitesse de ventilation minimale	m³/h	49	49	35	118	118	84	180	180	124	247	247	138	262	262	167
	Pression statique maximale disponible	Pa	10	10	10	10	10	10	13	13	10	13	13	10	13	13	10

DONNÉES ÉLECTRIQUES

Tension d'alimentation	V/ph/Hz	230/1/50	230/1/50	230/1/50	230/1/50	230/1/50	230/1/50	230/1/50	230/1/50	230/1/50	230/1/50	230/1/50	230/1/50	230/1/50	230/1/50	230/1/50
Consommation électrique maximale	W	11	11	11	19	19	19	20	20	20	29	29	29	33	33	33
Intensité de courant maximale prélevée	A	0,11	0,11	0,11	0,16	0,16	0,16	0,18	0,18	0,18	0,26	0,26	0,26	0,28	0,28	0,28
Puissance absorbée à la vitesse minimale	W	5	5	3	4	4	4	6	6	4	5	5	4	5	5	5

NIVEAU SONORE

	Puissance acoustique au flux d'air maximal	dB(A)	51	51	51	53	53	53	54	54	54	55	55	55	57	57	57
(4)	Pression acoustique au flux d'air maximal	dB(A)	41	41	39	42	42	40	44	44	41	46	46	42	47	47	43
(4)	Pression acoustique au flux d'air moyen	dB(A)	33	33	33	34	34	33	34	34	34	35	35	34	38	38	36
(4)	Pression acoustique au flux d'air minimal	dB(A)	24	24	24	25	25	25	26	26	25	26	26	26	28	28	27

DIMENSIONS ET POIDS

		SL200 RS200	SLI200 RSI200	SLS200	SLSI200	SL400 RS400	SLI400 RSI400	SLS400	SLSI400	SL600 RS600	SLI600 RSI600	SLS600	SLSI600	SL800 RS800	SLI800 RSI800	SLS800	SLSI800	SL1000 RS1000	SLI1000 RSI1000	SLS1000	SLSI1000
Longueur totale	mm	735	525	735	525	935	725	935	725	1135	925	1135	925	1335	1125	1335	1125	1535	1325	1535	1325
Hauteur totale (sans les pieds de support)	mm	579	576	379	376	579	576	379	376	579	576	379	376	579	576	379	376	579	576	379	376
Profondeur totale	mm	129	126	129	126	129	126	129	126	129	126	129	126	129	126	129	126	129	126	129	126
Poids net	kg	17	9	12	7	20	12	14	8	23	15	16	9	26	18	19	10	29	21	23	12

(1) Température du convecteur à eau 7 / 12 °C, température ambiante 27 °C à bulbe sec et 19 °C à bulbe humide (EN 1397)

(2) Température du convecteur à eau 45 / 40 °C, température ambiante 20 °C à bulbe sec et 15 °C à bulbe humide (EN 1397)

(3) Flux d'air mesuré avec des filtres propres

(4) Pression acoustique mesurée dans une chambre semi-anéchoïque conformément à la norme ISO 7779 (à une distance de 1 m)

DONNÉES TECHNIQUES

PERFORMANCES 4 TUYAUX

CAPACITÉS			200		400		600		800		1000	
MODÈLE			SL-4T	SLI-4T	SL-4T	SLI-4T	SL-4T	SLI-4T	SL-4T	SLI-4T	SL-4T	SLI-4T
(1)	Capacité de refroidissement totale	kW	0,71	0,71	1,42	1,42	2,01	2,01	2,43	2,43	2,92	2,92
(1)	Capacité de refroidissement sensible	kW	0,55	0,55	1,11	1,11	1,50	1,50	1,92	1,92	2,26	2,26
(1)	Débit d'eau	L/h	122	122	244	244	346	346	418	418	502	502
(1)	Perte de pression d'eau	kPa	8,1	8,1	6,2	6,2	13,1	13,1	10,3	10,3	8,1	8,1
(2)	Capacité de chauffage	kW	0,51	0,51	1,10	1,10	1,52	1,52	2,21	2,21	2,50	2,50
(2)	Débit d'eau	L/h	88	88	189	189	261	261	380	380	430	430
(2)	Perte de pression d'eau	kPa	3,0	3,0	5,1	5,1	7,2	7,2	5,2	5,2	6,1	6,1

CARACTÉRISTIQUES HYDRAULIQUES

	Contenu d'eau du convecteur de refroidissement	L	0,47	0,47	0,80	0,80	1,13	1,13	1,46	1,46	1,80	1,80
	Contenu d'eau du convecteur de chauffage	L	0,16	0,16	0,30	0,30	0,38	0,38	0,49	0,49	0,60	0,60
	Pression de fonctionnement maximale	bar	10	10	10	10	10	10	10	10	10	10
	Connexions hydrauliques	pollici	Eurokonus 3/4	Eurokonus 3/4	Eurokonus 3/4	Eurokonus 3/4	Eurokonus 3/4	Eurokonus 3/4	Eurokonus 3/4	Eurokonus 3/4	Eurokonus 3/4	Eurokonus 3/4

DONNÉES AÉRAULIQUES

(3)	Flux d'air maximal	m³/h	132	132	260	260	370	370	476	476	542	542
	Flux d'air à la vitesse moyenne (mode AUTO)	m³/h	91	91	207	207	291	291	367	367	416	416
	Flux d'air à la vitesse de ventilation minimale	m³/h	46	46	124	124	194	194	302	302	364	364
	Pression statique maximale disponible	Pa	8	8	8	8	11	11	11	11	11	11

DONNÉES ÉLECTRIQUES

	Tension d'alimentation	V/ph/Hz	230/1/50	230/1/50	230/1/50	230/1/50	230/1/50	230/1/50	230/1/50	230/1/50	230/1/50	230/1/50
	Consommation électrique maximale	W	11	11	19	19	20	20	29	29	33	33
	Intensité de courant maximale prélevée	A	0,11	0,11	0,16	0,16	0,18	0,18	0,26	0,26	0,28	0,28
	Puissance absorbée à la vitesse minimale	W	4	4	4	4	4	4	4	4	5	5

NIVEAU SONORE

	Puissance acoustique au flux d'air maximal	dB(A)	51	51	53	53	54	54	55	55	57	57
(4)	Pression acoustique au flux d'air maximal	dB(A)	41	41	42	42	44	44	46	46	47	47
(4)	Pression acoustique au flux d'air moyen	dB(A)	33	33	34	34	34	34	35	35	37	37
(4)	Pression acoustique au flux d'air minimal	dB(A)	24	24	25	25	25	25	26	26	27	27

DIMENSIONS ET POIDS

	Longueur totale	mm	737	479	937	679	1137	879	1337	1079	1537	1279
	Hauteur totale (sans les pieds de support)	mm	639	639	639	639	639	639	639	639	639	639
	Profondeur totale	mm	131	126	131	126	131	126	131	126	131	126
	Poids net	kg	18	10	21	13	25	17	28	20	32	24

(1) Température du convecteur à eau 7 / 12 °C, température ambiante 27 °C à bulbe sec et 19 °C à bulbe humide (EN 1397)

(2) Température du convecteur à eau 65 / 55 °C, température ambiante 20 °C à bulbe sec et 15 °C à bulbe humide (EN 1397)

(3) Flux d'air mesuré avec des filtres propres

(4) Pression acoustique mesurée dans une chambre semi-anéchoïque conformément à la norme ISO 7779 (à une distance de 1 m)



AirLeaf



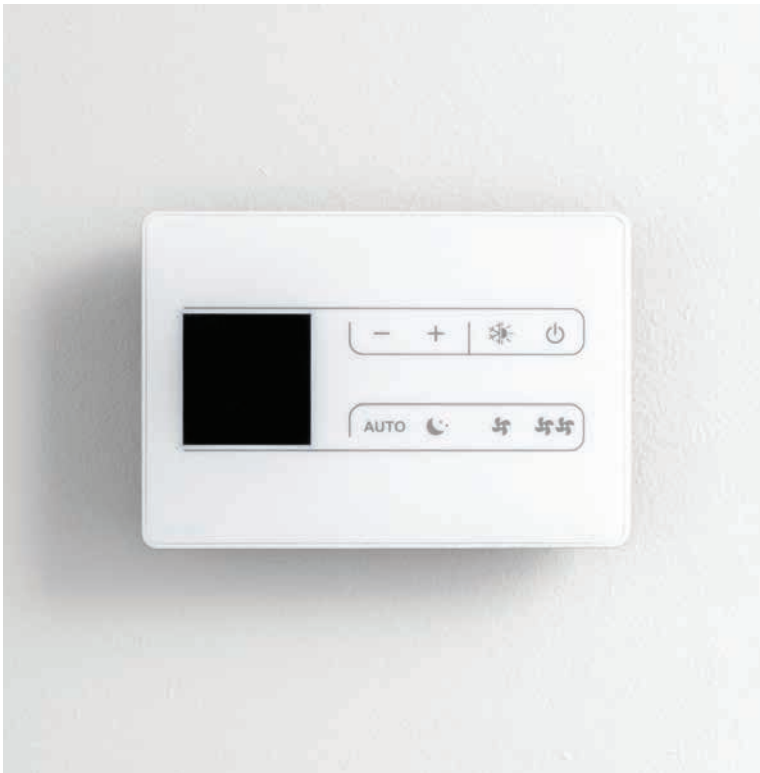





AirLeaf



CRÉDITS

Concepteur du produit

Luca Papini

Direction artistique & graphique

Federico Castelli

Photographie

Ottavio Tomasini

Nos remerciements particuliers à :

Akira Nishikawa





Avec nos
mains, nous
transformons les
rêves en réalité.

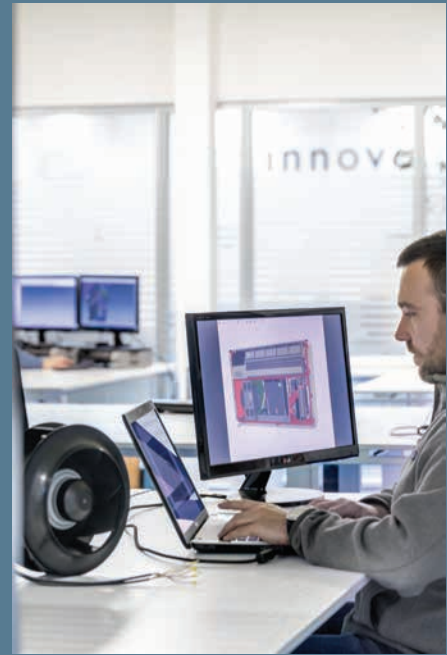



THERMO COMFORT
Industrieweg 19
2390 Malle
T +32 3 231 88 84
info@thermocomfort.be
www.thermocomfort.be

THERMO COMFORT
A DIVISION OF ENGELS GROUP

